

ОСОБЕННОСТИ УЧЕТА ФИНАНСОВЫХ ИНСТРУМЕНТОВ, ПРИБРЕТЕННЫХ ЗА СЧЕТ ПЕНСИОННЫХ АКТИВОВ

ОСНОВНЫЕ НПА, РЕГУЛИРУЮЩИЕ ПРОЦЕСС УЧЕТА ФИНАНСОВЫХ ИНСТРУМЕНТОВ, ПРИОБРЕТЕННЫХ В ПОРТФЕЛЬ ИНВЕСТИЦИЙ ПО ПЕНСИОННЫМ АКТИВАМ

1. Стандарт финансовой отчетности «Учет и раскрытие информации об операциях по пенсионным активам», утвержденный постановлением Правления Национального Банка Республики Казахстан от 26 июля 2013 года № 195 (далее – Стандарт 195).
2. Правила осуществления учета и оценки пенсионных активов, утвержденные постановлением Правления Национального Банка Республики Казахстан от 26 февраля 2014 года №24 (далее – Правила оценки).
3. Инструкция по ведению бухгалтерского учета операций с пенсионными активами, осуществляемых единым накопительным пенсионным фондом и добровольными накопительными пенсионными фондами, утвержденная постановлением Правления Национального Банка Республики Казахстан от 01 июля 2011 года № 69.
4. Международный стандарт финансовой отчетности (IFRS) 9 «Финансовые инструменты» (далее – МСФО 9).
5. Международный стандарт финансовой отчетности (IFRS) 13 «Оценка справедливой стоимости».

Классификация финансовых активов (далее – ФА)

МСФО 9

Организация должна классифицировать финансовые активы по следующим категориям:

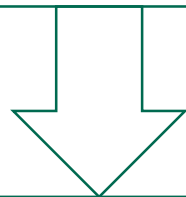

Оцениваемые по амортизированной стоимости

Оцениваемые по справедливой стоимости через прибыль или убыток (СС через ПУ)

Оцениваемые по справедливой стоимости через прочий совокупный доход (СС через ПСД)

Стандарт 195*

Фонд классифицирует финансовые активы по следующим категориям:

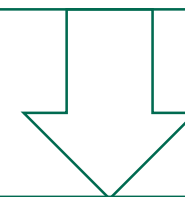

Оцениваемые по амортизированной стоимости

Оцениваемые по справедливой стоимости через прибыль или убыток

** для пенсионных активов не предусмотрено использование классификации ФИ как «оцениваемые по справедливой стоимости через прочий совокупный доход».*

МСФО 9

Классификация осуществляется исходя из:

- ✓ бизнес-модели, используемой организацией для управления финансовыми активами, и
- ✓ характеристик ФА, связанных с предусмотренными договором денежными потоками.

✓ ФА оценивается по амортизированной стоимости при условии:

ФА удерживается с целью получения денежных потоков, являющихся платежами в счет основной суммы долга и процентов.

✓ ФА оценивается по СС через ПУ, за исключением случаев, когда он оценивается по амортизированной стоимости или по СС через ПСД.

✓ ФА оценивается по СС через ПСД при условии:

ФА удерживается с целью получения предусмотренных договором денежных потоков (основная сумма долга и процентов), так и путем продажи ФА.

Стандарт 195, Правила оценки

Классификация осуществляется по решению инвестиционного комитета НБРК/УИП (далее - ИК) по ФА, по которым ИК принимает решения:

- ✓ об отнесении к категориям, предусмотренным Стандартом 195, при приобретении в состав ПА ЕНПФ;
- ✓ о реклассификации по категориям, предусмотренным Стандартом 195.

ФА ЕНПФ классифицируются в категорию, оцениваемых по СС, за исключением:

1. ФА, находящихся в ДУ НБРК и отнесенных в категорию, оцениваемых по амортизированной стоимости, до 1 марта 2021 года, которые продолжают оцениваться по амортизированной стоимости до фактического погашения ФА либо по решению ИК НБРК реклассифицируются в категорию оцениваемых по СС (без права обратной реклассификации);
2. ФА, приобретаемых НБРК в рамках программ развития экономики;
3. ГЦБ РК, обращающихся исключительно на территории РК или обращающихся на территории РК и на международных рынках со сроком до погашения свыше 5 (пяти) лет.

ФИНАНСОВЫЕ АКТИВЫ: КЛАССИФИКАЦИЯ И ОЦЕНКА МСФО 9

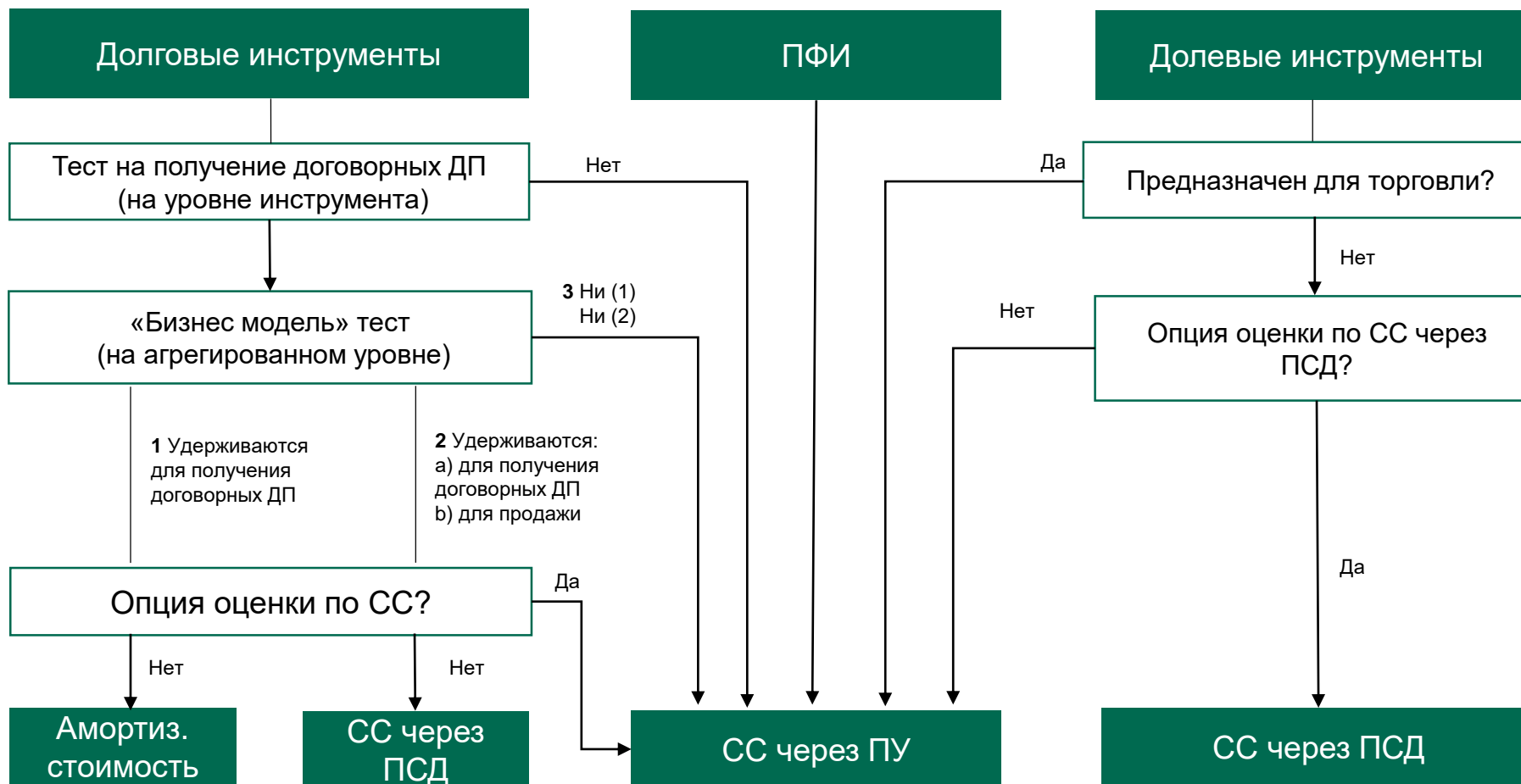

ФА, ОЦЕНИВАЕМЫЕ ПО АМОРТИЗИРОВАННОЙ СТОИМОСТИ В СООТВЕТСТВИИ С ПРАВИЛАМИ ОЦЕНКИ (НА 01.06.2023Г.)

(тыс. тенге)

	НБРК	АО "Jusan Invest"	АО "Halyk Global Markets"	АО "BCC Invest"	АО "Сентрас Секьюритиз"	АО «Halyk Finance»	Итого
приобретенные до 01.03.2021 (НБРК)	5 754 175 370	0	0	0	0	0	5 754 175 370
приобретенные в рамках программ развития экономики (НБРК)	67 538 602	0	0	0	0	0	67 538 602
ГЦБ со сроком до погашения свыше 5 лет (НБРК/УИП)	0	0	0	0	0	0	0
Текущая суммарная стоимость:	5 821 713 972	0	0	0	0	0	5 821 713 972

ФА, ОЦЕНИВАЕМЫЕ ПО СПРАВЕДЛИВОЙ СТОИМОСТИ В СООТВЕТСТВИИ С ПРАВИЛАМИ ОЦЕНКИ



Котировки Bloomberg, KASE (еженедельно)

- 1) ликвидные акции (простые, привилег.)/ депозитарные расписки (резиденты/нерезиденты РК);
- 2) ГЦБ (территория РК и межд. рынки);
- 3) долговые ЦБ (территория РК и межд. рынки);
- 4) аффинированные драгоценные металлы;
- 5) производные ФИ;
- 6) Паи

Независимый оценщик (ежеквартально)

- 1) неликвидные акции (простые, привилег.)/ депозитарные расписки (резиденты/нерезиденты РК);
- 2) долговые ЦБ (территория РК);
- 3) долговые ЦБ (территория РК и межд. рынки) , по которым отсутствуют котировки в Bloomberg, KASE;
- 4) структурные ноты и прочие ФИ, по которым отсутствуют котировки в Bloomberg, KASE;
- 5) ЦБ, оцениваемые по амортизированной стоимости (по инициативе НБРК/УИП)

ФА, оцениваемые по справедливой стоимости (по состоянию на 01.06.2023г.)

(тыс. тенге)

Наименование доверительного управляющего	НБРК	АО "Jusan Invest"	АО "Halyk Global Markets"	АО "BCC Invest"	АО "Сентрас Секьюритиз"	АО «Halyk Finance»	Итого
Котировки Bloomberg, KASE	7 240 999 563	3 562 628	726 878	801 135	781 411	63 169	7 246 934 784
Независимый оценщик	59 982 153	0	783 512	446 409	0	18 352	61 230 426
Текущая суммарная стоимость:	7 300 981 717	3 562 628	1 510 390	1 247 544	781 411	81 520	7 308 165 210

МСФО 9

Изменение кредитного качества с момента первоначального признания

Стадия 1

ФА, в отношении которых не наблюдалось существенного увеличения кредитного риска с момента первоначального признания, либо с низким кредитным риском

Убытки, ожидаемые в течение 12 месяцев

Стадия 2

ФА, которые

- претерпели существенное увеличение кредитного риска с момента первоначального признания,
- но относительно которых нет объективного подтверждения факта обесценения

Убытки, ожидаемые на протяжении всего срока кредита

Стадия 3

ФА, имеющие объективные признаки обесценения на отчетную дату

Стандарт 195

Сумма обесценения ФА, учитываемых в категории оцениваемых по амортизированной стоимости, определяется в соответствии с Правилами оценки

При наступлении дефолта и (или) в случаях объявления эмитентом дефолта, и (или) банкротства, и (или) ликвидации эмитента производится:

по ФА находящимся в доверительном управлении НБРК: реклассификация из категории оцениваемых по амортизированной стоимости в категорию оцениваемых по справедливой стоимости

по ФА, оцениваемых по СС, и оценка которых осуществляется независимым оценщиком: уменьшение стоимости ФИ в размере 50% от их текущей стоимости до момента определения их справедливой стоимости по результатам оценки, проведенной оценщиком

по банковским вкладам и дебиторской задолженности: создание резервов (проvizий) в размере 50% от их текущей стоимости.

по истечении 180 дней с даты дефолта, создание резервов (проvizий) в размере 100 % от их текущей стоимости.

Иерархия оценки справедливой стоимости, в соответствии с МСФО (IAS) 13 «Оценка справедливой стоимости»

Уровень 1	<input checked="" type="checkbox"/> котировки на активном рынке (нескорректированные) в отношении идентичных финансовых инструментов
Уровень 2	<input checked="" type="checkbox"/> данные, отличные от котировок, относящихся к Уровню 1, доступные непосредственно (то есть котировки) либо опосредованно (то есть данные, производные от котировок). Данная категория включает инструменты, оцениваемые с использованием: рыночных котировок на активных рынках для схожих инструментов, рыночных котировок для схожих инструментов на рынках, не рассматриваемых в качестве активных
Уровень 3	<input checked="" type="checkbox"/> данные, которые не являются доступными. Данная категория включает инструменты, оцениваемые на основании котировок для схожих инструментов, в отношении которых требуется использование существенных ненаблюдаемых корректировок или суждений для отражения разницы между инструментами

ГФО (Примечание 20)

Справедливая стоимость финансовых активов и финансовых обязательств, не учитываемых по справедливой стоимости на постоянной основе (но с обязательным раскрытием справедливой стоимости)

(тыс. тенге)

31 декабря 2022 года	Балансовая стоимость	Справедливая стоимость	Отклонение	Иерархия справедливой стоимости
Финансовые активы, оцениваемые по амортизированной стоимости	2 384 709 282	2 190 535 762	-194 173 520	Уровень 1
	3 004 156 377	2 779 793 242	-224 363 135	Уровень 2
	724 223 607	760 992 575	36 768 968	Уровень 3
Итого:	6 113 089 266	5 731 321 579	-381 767 687	

ИНФОРМАЦИЯ ПО СТАНДАРТАМ ФИНАНСОВОЙ ОТЧЕТНОСТИ, ПРИМЕНЯЕМЫМ ПЕНСИОННЫМИ ФОНДАМИ/ОПЕРАТОРАМИ В ЗАРУБЕЖНЫХ СТРАНАХ

№	Страны	Основание отчетности
1	Австралия	Австралийские стандарты бухгалтерского учета
2	Гонконг	Гонконгские стандарты финансовой отчетности
3	Дания	МСФО
4	Малайзия	Малазийские стандарты финансовой отчетности
5	Нидерланды	Общепринятые принципы бухгалтерского учета (GAAP) Нидерландов
6	Россия	Согласно национальному закону
7	США	Общепринятые стандарты аудита (GAAP)
8	Сингапур	Согласно национальному закону
9	Чили	МСФО
10	Швеция	Согласно национальному закону



Спасибо за внимание!

